

# Montageanleitung

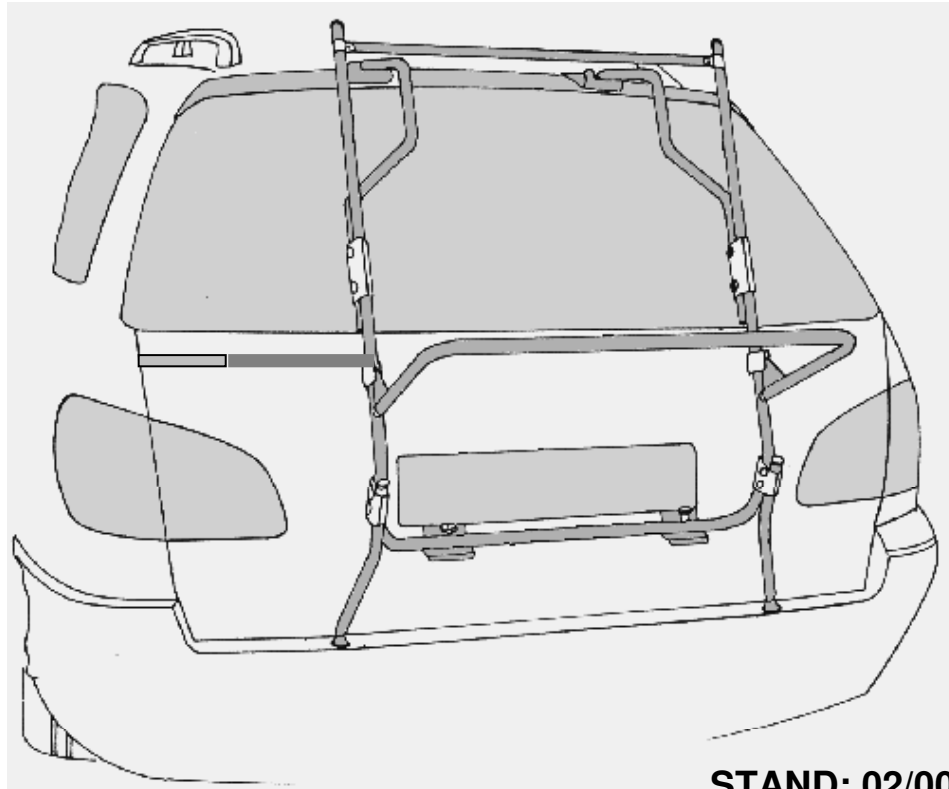

STAND: 02/00

**PAULCHEN**®  
DER HECKTRÄGER

**Bitte folgen** ●●●➤

C-31

K1- Wo/Wu-St

- Bitte vor Montagebeginn die gesamte Montageanleitung durchlesen und den Lieferumfang kontrollieren.
- Bevor die oberen und die unteren Montageelemente eingehängt werden, muß die Heckklappe gründlich gereinigt werden.

Zur fachgerechten Montage benötigen Sie folgendes Werkzeug:  
 Zwei 10er Ring- oder Maulschlüssel.  
 Einen 13er Ring- oder Maulschlüssel.

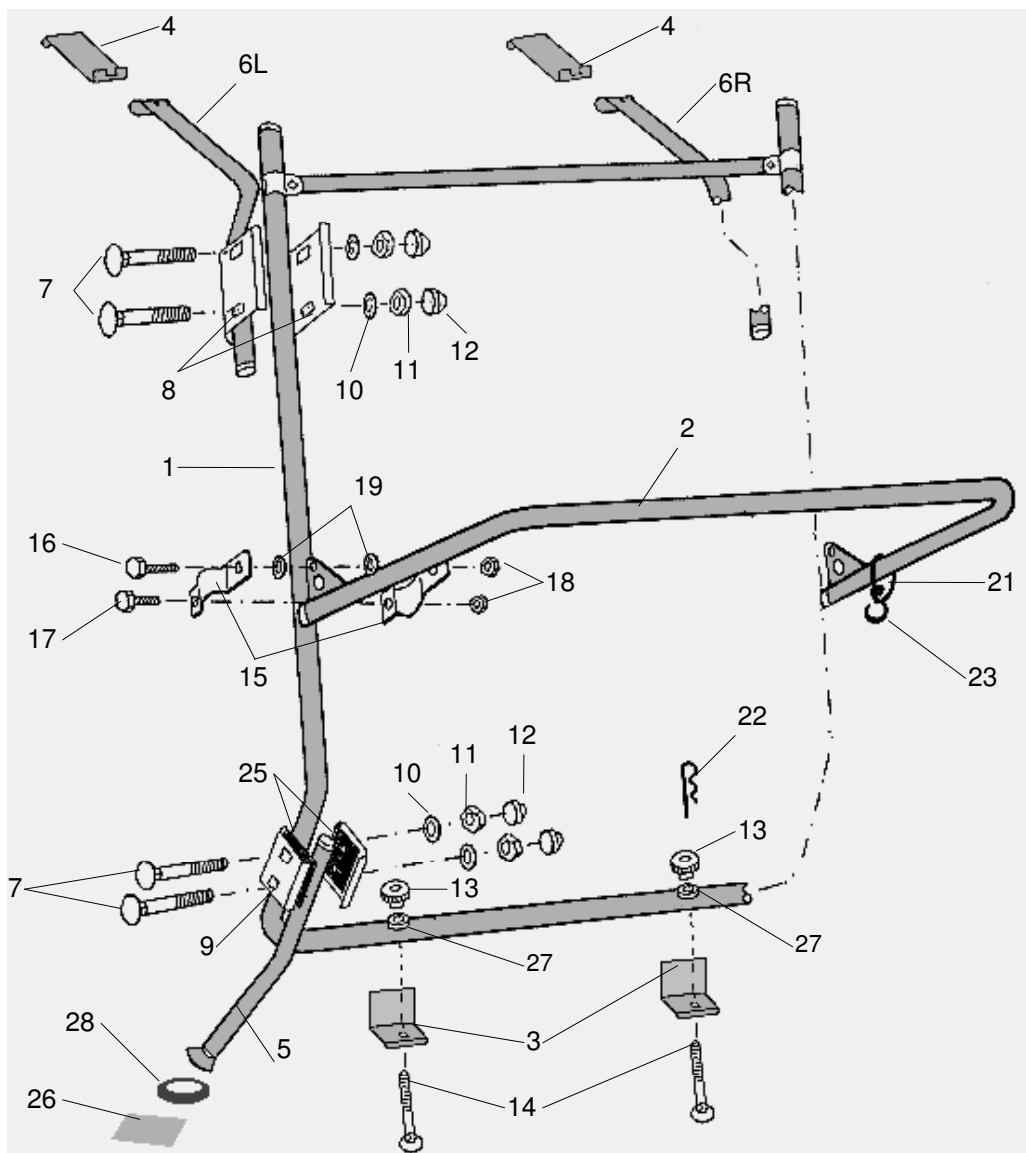

Teile Nr.	Bezeichnung	Menge	Teile Nr.	Bezeichnung	Menge
4	Obere Montageelemente	2	21	Gummiring	1
6	Tragarme (L / R)	2	23	Gummihaken	1
7	Schloßschrauben M 8x40	8	9	Kurze Klemmbacken	4
8	Lange Klemmbacken	4	25	Gummiplatten	4
10	Unterlegscheiben für M 8	8	22	Sicherungssplinte	2
11	Muttern M 8	8	13	Rändelmuttern	2
12	Kunststoffkappen für M 8	8	3	Untere Montageelemente	2
1	Trägergestell	1	5	Belastungsverstärker	2
2	Lastenrahmen	1	14	Spannschrauben	2
16	Maschinenschrauben M6x20	2	24	Gummiformteile (siehe Pkt.1/2)	2
17	Maschinenschrauben M6x16	2	26	Lackschutzfolien	2
15	Schellen für Lastenrahmen	4	27	Führungsbuchsen	2
19	Kunststoffscheiben für M6	4	28	Andruckringe	2
18	Selbstsichernde Muttern M6	4			

## ●●●➤ 1/2/3 Montage der Befestigungselemente.

1. Die Gummiformteile (24) sind bereits Werkseitig an den oberen Montageelementen (4) angebracht.

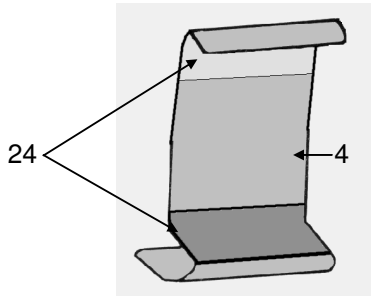

2. Die Montageelemente (4) werden bei halb geöffneter Heckklappe von der Mitte aus eingeschoben

Der **Abstand** zwischen den Innenkanten der oberen Montageelemente muß unbedingt 360 mm betragen.

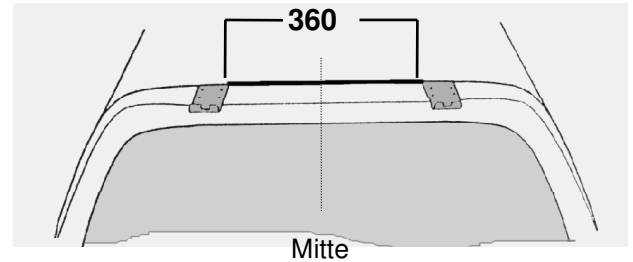

Unsere Montagewinkel sind fahrzeugspezifisch. Die im Montagesatz enthaltenen Winkel können daher in der Form von den abgebildeten Winkeln abweichen.



3. Markieren Sie jetzt die Bohrpunkte. Bohren Sie die markierten punkte mit einem 2,5 mm Bohrer vor und schrauben Sie die Montageelemente mit der beigefügten Schrauben fest an.

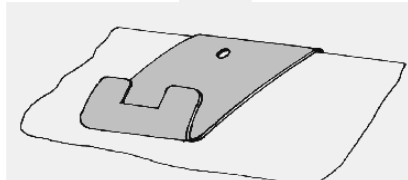

## ●●●➤ 4/4.1. Montage der Tragarme.

4. Das Trägergestell (1) wird mit den Tragarmen (6 L/R) so verbunden, daß sich die Tragarme in den Klemmbacken (8) noch verschieben lassen. Die Muttern (11) dürfen noch nicht fest angezogen werden.

4.1. Danach hängen Sie das Trägergestell (1) in die oberen Montageelemente (4) ein.

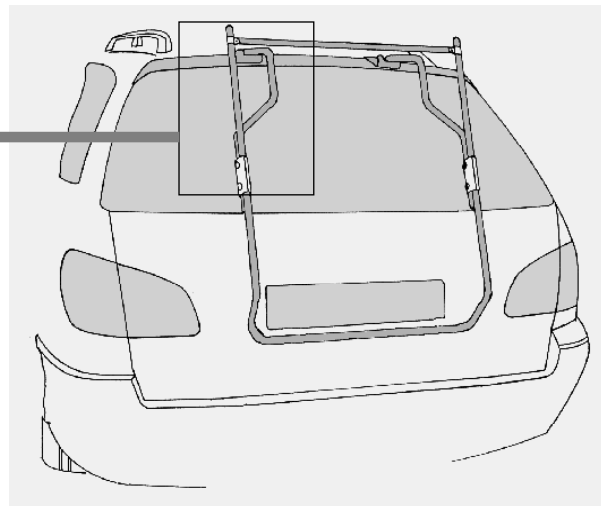
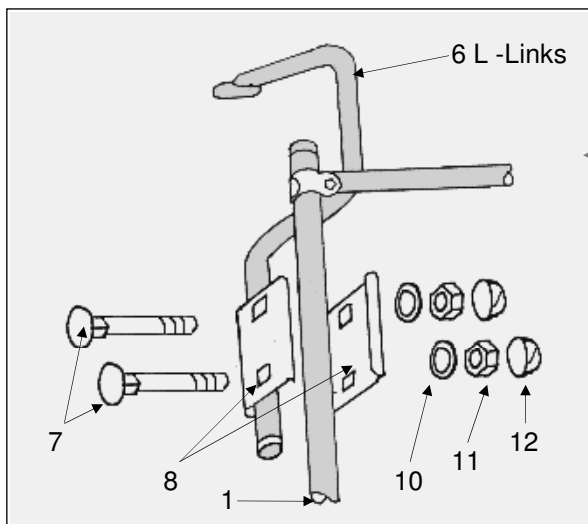

## ●●●➤ 5/6/7 Einstellung der Trägerlänge.

5. Entfernen Sie das Kennzeichen und verbinden Sie die unteren Montageelemente mit dem Trägergestell, sodaß die Montageelemente auf der unteren Kante aufliegen (Siehe Pfeil). Drehen Sie die Rändelmuttern soweit bis ein Abstand von 20 mm zwischen den unteren Montageelementen und dem Trägerrohr entsteht. **Nachdem Sie den richtigen Abstand eingestellt haben ziehen Sie die Muttern (11) an den Tragarmen (6) fest an. Die Muttern dürfen bis max. 11 Nm angezogen werden.**

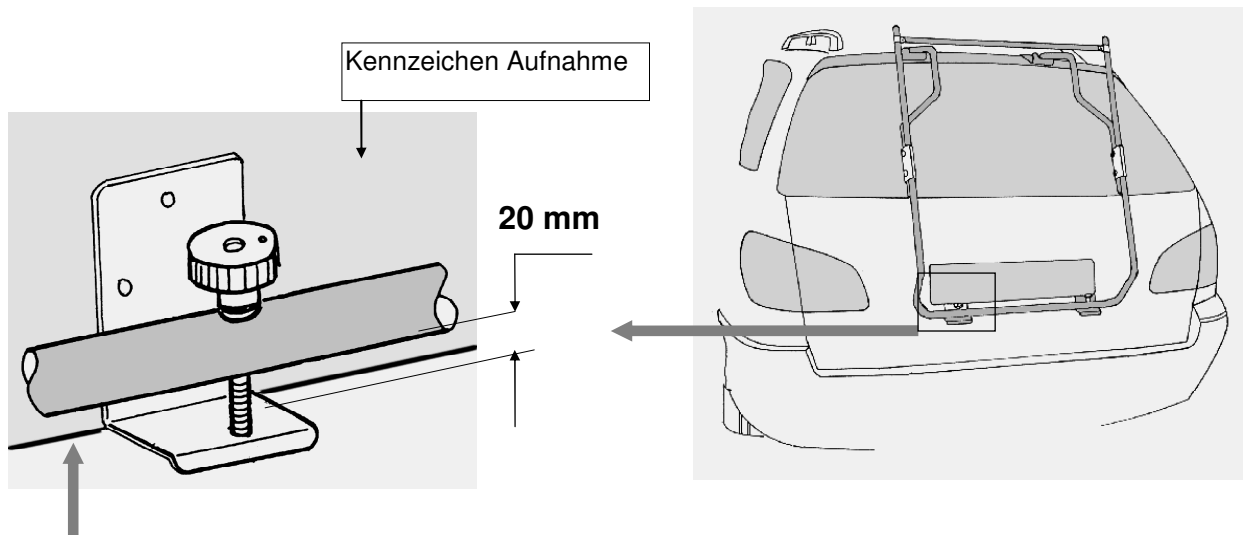

6. Markieren Sie die Bohrpunkte. Die markierten Löcher werden mit einem 2,5 mm Bohrer vorgebohrt.

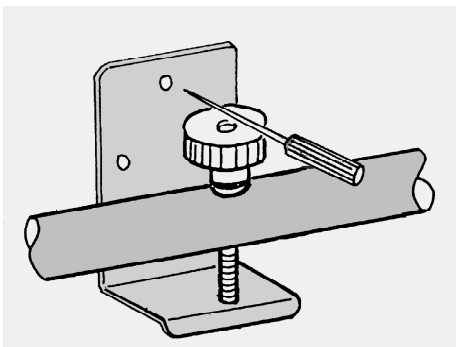

Jetzt werden die Winkel angeschraubt.

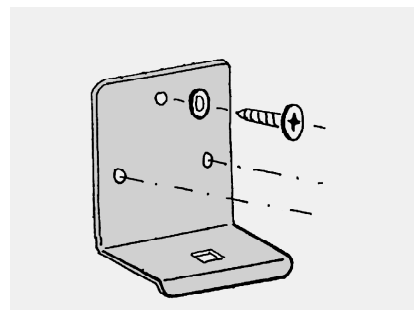

7. Anschließend verbinden Sie die unteren Montageelemente (26) mit dem Trägergestell. (1) Ziehen Sie das Trägergestell herunter, führen Sie Spannschrauben (29) durch die Öffnungen von Montageelementen und Trägerrohr. Anschließend drehen Sie die Rändelmuttern (23) so fest an, bis das Trägerrohr auf den unteren Montageelementen (26) aufliegt. Anschließend wird das Kennzeichen wieder befestigt.

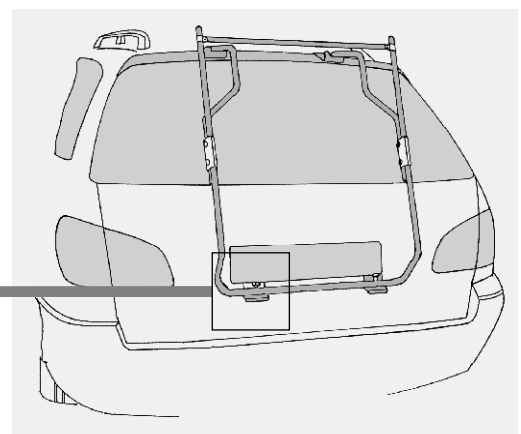
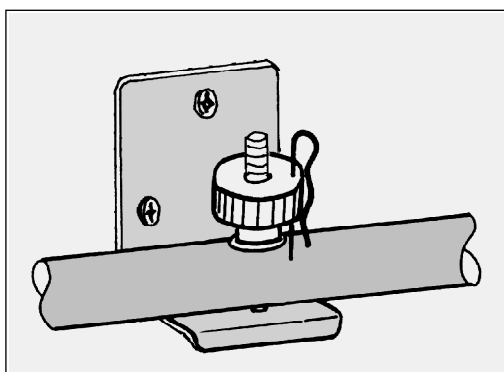

## ●●●➤ 8 Montage der Belastungsverstärker.

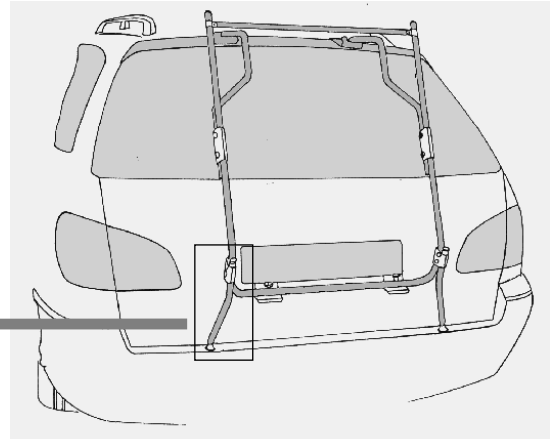
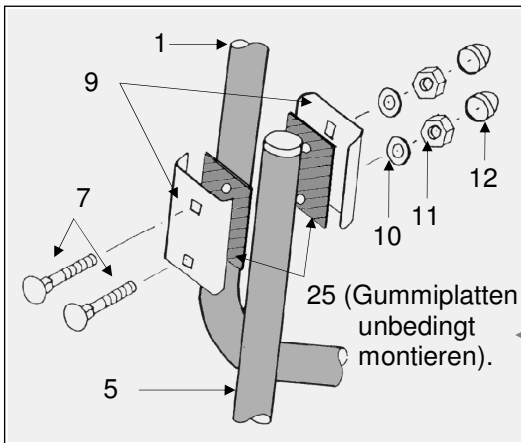

8. Befestigen Sie die Belastungsverstärker (5) gemäß Abbildung. Sie müssen fest auf der Stoßstange aufstehen. Bitte kleben Sie die Lackschutzfolien (26) unterhalb der Gelenkfüße im Bereich des Druckpunktes auf die Stoßstange.

**Der Belastungsverstärker muß unbedingt montiert werden. Er entlastet die Heckklappe und verhindert das Ausklinken der unteren Montageelemente in Extremsituationen (Schlaglöcher oder Brems- und Ausweichmanöver).**

### RICHTIG

Der Belastungsverstärker stützt sich auf der Stoßstange ab.

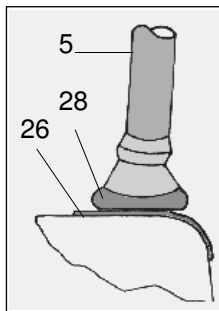

### FALSCH

Kein Andruck.

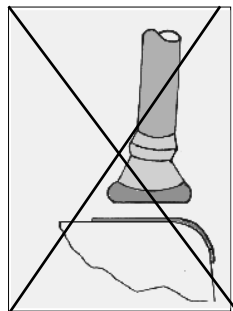

### FALSCH

Andruck zu stark, kann zu Beschädigung führen.

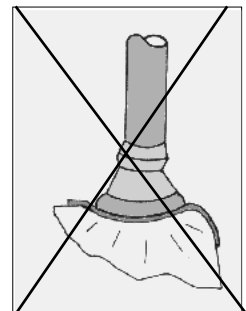

## ●●●➤ 9 Montage des Lastenrahmens.

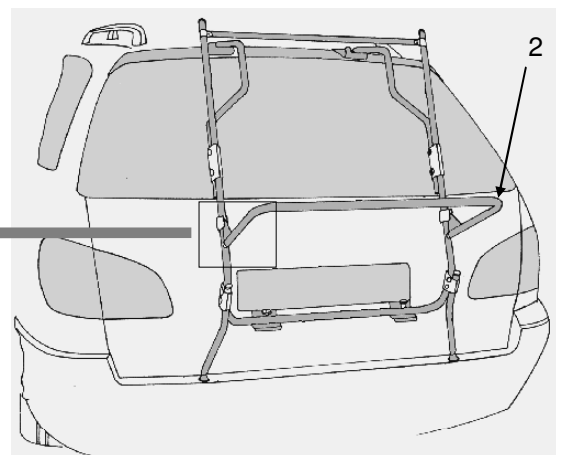
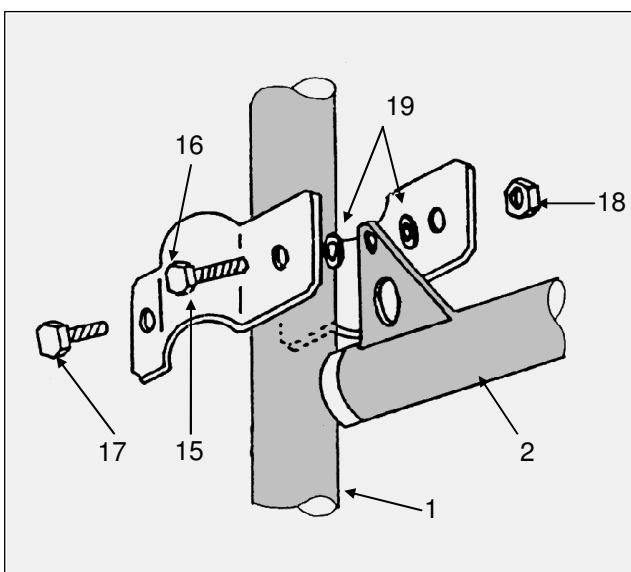

9. Befestigen Sie den Lastenrahmen (2) mit Hilfe der dafür vorgesehenen Schellen (15) am Trägergestell (1). Der Lastenrahmen ist in der Höhe verstellbar. Beachten Sie jedoch, daß die Ladung (z. B. Fahrräder) weder das Kennzeichen noch die Heckbeleuchtung verdecken darf. Bei Befestigung des Lastenrahmens müssen zuerst die längeren Schrauben (16) angezogen werden, danach die kürzeren Schrauben (17). Die Kunststoffscheiben (19) müssen unbedingt gem Abb. zwischen den Schellen (15) und dem Lastenrahmen (2) eingesetzt werden.

## ●●●➤ 10 Montage der Querlasthaltebänder.

8. Die Querlasthaltebänder ( 29 ) dienen der seitlichen Stabilisierung des Heckträgers. Hängen Sie die Querlasthaltebänder bei leicht geöffneter Heckklappe ein. Schließen Sie die Heckklappe und ziehen Sie beide Querlasthaltebänder leicht auf Spannung an. Abschließend ziehen Sie die Querlasthaltebänder gleichmäßig fest.

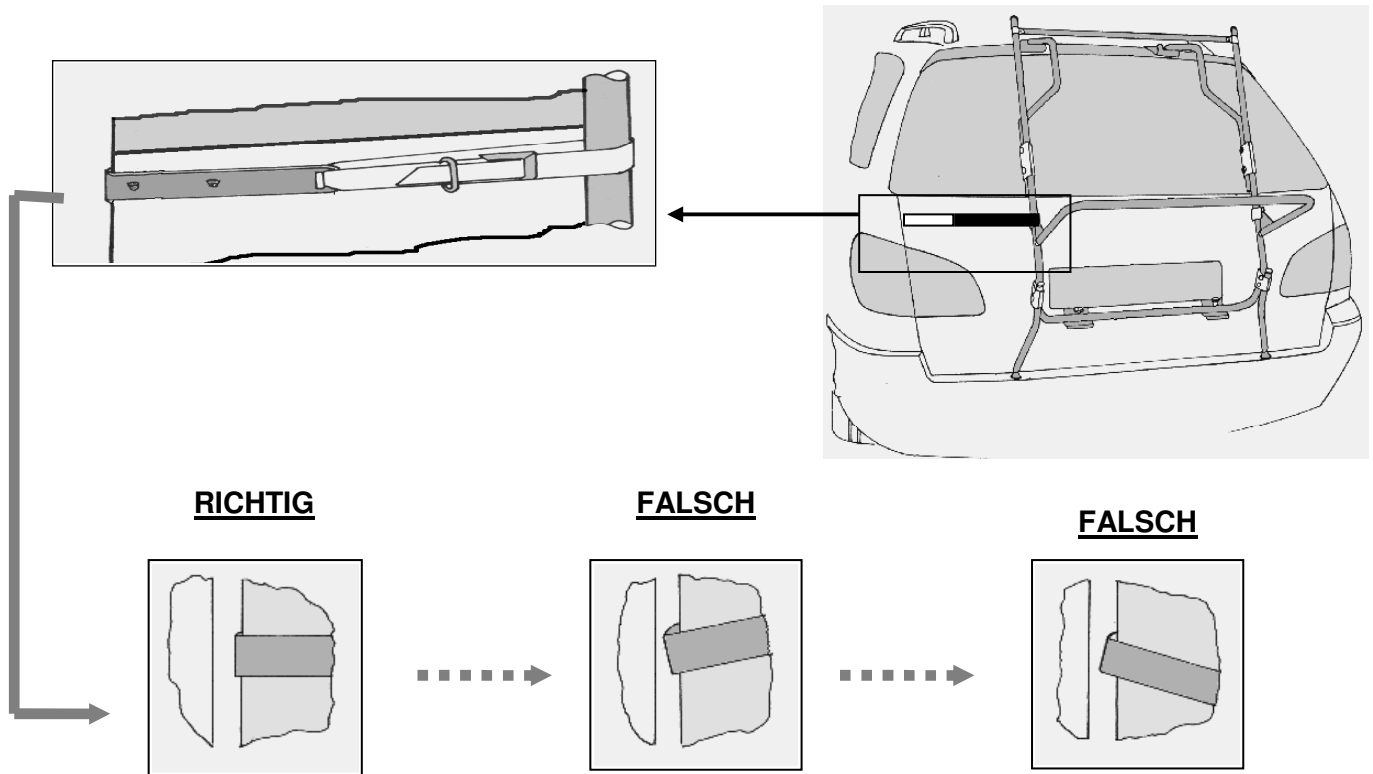



## Allgemeine Informationen :

Mit dem PAULCHEN - Heckträger haben Sie ein vielseitig nutzbares Qualitätsprodukt erworben, das speziell auch auf Ihr Fahrzeug angepaßt worden ist. Bitte montieren Sie das System nach vorliegender Anleitung; es geht ganz einfach. Sofern Sie dennoch Probleme haben sollten, rufen Sie uns gern über unten genannte Hotline an. Wir wünschen Ihnen viel Freude mit PAULCHEN.

Vielen Dank auch für die Beachtung der nachfolgenden Hinweise:

- Überschreiten Sie nicht die angegebene Traglast Ihres Trägers.
- Die Ausrüstung mit Autozubehör, wie Spoiler, Windabweiser o.ä., können die vorschriftsmäßige Montage des PAULCHEN-Heckträgers erschweren oder verhindern. Fragen Sie Ihren PAULCHEN-Fachhändler oder unsere hotline.
- Vor dem Transport müssen lose Teile von den Fahrrädern entfernt werden. Auch müssen Kindersitze, Gepäckkörbe, Speichenschutz u.ä. demontiert werden, um den Windwiderstand möglichst gering zu halten.
- Es ist erforderlich, den Fahrradträger in regelmäßigen Abständen (z.B. 2 Stunden) auf Festsitz zu kontrollieren sowie alle Befestigungselemente (Schrauben, Handräder, Riemen etc.) nachzuziehen. Bei schlechter Wegstrecke muß dieses in kürzeren Intervallen erfolgen.
- Positionieren Sie den verstellbaren Lastenrahmen in einer Höhe, die Nummernschilder und Rückleuchten beim Transport Ihres Ladegutes nicht verdeckt. Sonst muß eine Zusatzbeleuchtungsleiste (Art. 331301) mit entsprechendem Kabelsatz (Art. 431301) angebracht werden.
- Beginnen Sie beim Aufladen der Fahrräder immer mit dem schwersten Fahrrad.
- Stellen Sie beim Aufladen des ersten Fahrrades die Pedale so ein, daß sie nicht gegen das Fahrzeugheck stoßen kann.
- PAULCHEN-Heckträger befördern Fahrräder ohne Radtransporthüllen.
- Beachten Sie bei Auslandsfahrten unbedingt die jeweils geltenden Ladevorschriften.
- Nach Aufladen der Fahrräder Freigang des Scheibenwischers überprüfen.
- Bei montiertem Träger die Heckklappe bitte nur ohne Ladegut öffnen. Heckklappe mit montiertem Träger nicht zuschlagen, sondern vorsichtig zufallen lassen.
- Benutzen Sie den Heckklappenaufsteller nur mit unbeladenem Träger.
- Wenn Sie ohne Ladung fahren, klappen Sie den Lastenrahmen hoch. Der zweite Fahrradhalter (First Class und Comfort) läßt sich ebenfalls anklappen.
- Der Sicherungssplint verhindert ein selbständiges Lösen der Rändelmutter. Diese bitte nicht mehr drehen, nachdem der Splint eingedrückt worden ist.
- Bitte beachten Sie, daß sich die Fahrzeugmaße durch Ladung verändern können. In diesem Zusammenhang müssen die Verkehrsvorschriften, insbesondere die für Ladegutsicherung, beachtet werden. Wir empfehlen 130 km/h Richtgeschwindigkeit.
- Für den Zustand und die sichere Befestigung des Fahrradträgers ist laut STVZO der Halter bzw. Fahrzeugführer verantwortlich.
- Wir empfehlen die Demontage des Heckträgers vor Benutzung einer Autowaschanlage.

PAULCHEN haftet in keinem Fall für Personen-und/oder Sachschäden oder dadurch bedingte Vermögensschäden infolge unvorschriftsmäßiger Montage oder Anwendung.

**PAULCHEN - Hotline: Tel. 040 / 832959-0**



**PAULCHEN Heckträger - Volkmar Kerkow**  
**Postfach 530 268 - 22532 HAMBURG - Telefon: 040 / 83 29 59 - 0 Fax: 040 / 83 29 59 - 29**